

Следующая информация позволит избежать травм, а также повреждений вашего телефона.

Информация о сертификации продукции

Предупреждение. Предотвращение поражения электрическим током, возгорания или взрыва

Не используйте поврежденные сетевые шнуры или штепсельные вилки, а также непрочно закрепленные на стене розетки

Запрещается трогать вилку влажными руками, а также отключать телефон, вытягивая вилку за шнур

Избегайте перегрева и повреждения сетевого шнура
Используйте только одобренные производителем зарядные устройства и избегайте силового воздействия на него

Запрещается заряжать телефон с помощью зарядных устройств, не одобренных производителем

Не используйте устройство во время грозы
Ваше устройство может работать неисправно, и риск поражения электрическим током увеличивается

Запрещается использовать поврежденные или протекающие литий-ионные аккумуляторы
Сведения о безопасной утилизации литий-ионных аккумуляторов можно получить в ближайшем специализированном сервисном центре.

Осторожно обращайтесь с аккумуляторами и зарядными устройствами, соблюдайте правила их утилизации

- Используйте только рекомендованные компанией Samsung аккумуляторы и зарядные устройства. Несовместимые аккумуляторы и зарядные устройства могут привести к серьезным травмам и повреждению вашего телефона.
- Ни в коем случае не сжигайте аккумуляторы или телефон для утилизации. Соблюдайте все местные правила утилизации использованных аккумуляторов и устройств.

Не помещайте аккумуляторы или телефон на поверхность или внутрь нагревательных приборов, таких как микроволновые печи, кухонные плиты или радиаторы. При сильном нагревании аккумулятор может взорваться.

• Никогда не разбивайте и не прокалывайте аккумуляторы. Не подвергайте аккумулятор высокому внешнему давлению, которое может привести к внутреннему короткому замыканию или перегреву.

Меры предосторожности

- Со временем неиспользуемые аккумуляторы разряжаются, поэтому перед использованием их необходимо подзарядить.
- Если зарядное устройство не используется, отключайте его от сети.
- Аккумуляторы следует использовать только по их прямому назначению.

Используйте только одобренные производителем аккумуляторы, зарядные устройства, принадлежности и компоненты
• Использование универсальных аккумуляторов и зарядных устройств может сократить срок службы телефона и привести к сбоям в его работе.
• Компания Samsung не несет ответственности за безопасность пользователей, которые используют принадлежности и компоненты, не одобренные компанией Samsung.

Не касайте и не лгите телефон или аккумулятор

- Это может привести к повреждению или взрыву телефона
- Если телефоном пользуются дети, убедитесь, что они делают это правильно.

Во время разговора по телефону соблюдайте следующие инструкции:

- Держите телефон вертикально, как трубку стационарного телефона.
- Говорите прямо в микрофон телефона.
- Избегайте прикосновений к внутренней антенне устройства.
- Прикосновение к антенне может снизить уровень сигнала или вызвать передачу более интенсивного радиосигнала, чем нужно.

Не перекрашивайте устройство и не приклеивайте к нему наклейки
Краска и наклейки могут препятствовать нормальной работе подвижных частей устройства. Если у вас возникла аллергическая реакция на краску или металл, например кожный зуд, экзема или припухлость, следует немедленно прекратить использование устройства и обратиться к врачу.

При очистке телефона соблюдайте следующие инструкции.
• Протрите телефон и зарядное устройство полотенцем или прозвененной губкой.
• Протрите контакты аккумулятора ватным тампоном или полотенцем.
• Не используйте химикаты или моющие средства.

- Не сжимайте телефон в руке, нажимайте клавиши слепка, используйте специальные возможности для уменьшения числа нажатий на кнопки (например, шаблоны или упрощенный набор текста), регулярно делайте перерывы.

Максимальное значение коэффициента SAR для данной модели телефона — 0,660 ватт на килограмм. При обычном использовании значение SAR гораздо меньше, поскольку устройство использует только радиочастотную энергию, необходимую для передачи сигнала на ближайшую базовую станцию. Благодаря автоматическому снижению уровня облучения устройство сокращает общее количество выделяемой радиочастотной энергии.

Берегите телефон, аккумуляторы и зарядные устройства от повреждений

- Берегите телефон и аккумулятор от воздействия экстремальных температур.
- Слишком высокие или слишком низкие температуры могут привести к повреждениям телефона, а также оказать негативное влияние на емкость и срок службы аккумулятора.
- Не допускайте соприкосновения аккумуляторов с металлическими предметами, так как это может создать контакт между полюсами аккумулятора и привести к его временному или необратимому повреждению.
- Не используйте поврежденные зарядные устройства или аккумуляторы.

Осторожно! Соблюдайте все предостережения об опасности и правила при использовании телефона в тех местах, где это запрещено

Выключайте телефон, если запрещается его использовать
Ознакомьтесь со всеми предписаниями, ограничивающими использование телефона в определенных местах.

Запрещается использовать телефон рядом с электронными приборами
Большинство электронных приборов излучают радиочастотные сигналы. Телефон может создать помехи в их работе.

По этой же причине запрещается использовать телефон рядом с кардиостимулятором

- Держите включенный телефон на расстоянии не менее 15 см от кардиостимулятора.
- Данную дистанцию следует соблюдать неукоснительно.
- Чтобы снизить воздействие телефона на кардиостимулятор, прикладывайте телефон к правому уху, если кардиостимулятор установлен на левой стороне грудной клетки, и наоборот.

Во избежание помех в работе медицинских приборов запрещается использовать телефон в больницах
Если вы используете какие-либо медицинские приборы, обратитесь к их производителю, чтобы убедиться, что эти приборы не излучают радиочастотных сигналов.

Если вы используете слуховой аппарат, обратитесь к его производителю за сведениями о взаимодействии с телефоном
Включенный телефон может создавать помехи в работе некоторых слуховых аппаратов. Чтобы не вызвать повреждений вашего слухового аппарата, обратитесь к его производителю.

Меры предосторожности

Берегите телефон, аккумуляторы и зарядные устройства от повреждений

- Длительное воздействие звука при очень высокой громкости может привести к нарушениям слуха.
- Во время вождения звук высокой громкости может отвлечь ваше внимание и привести к аварии.
- Каждый раз перед подключением наушников уменьшайте уровень громкости. Устанавливайте минимальный уровень громкости, при котором вы можете поддерживать разговор или слушать музыку.

Соблюдайте осторожность, разговаривая по телефону при ходьбе или в движении

Во избежание травм всегда оценивайте окружающую обстановку.
Не носите телефон в заднем кармане брюк или на поясе
Падение на телефон может привести к травме или повреждению устройства.

Не пытайтесь самостоятельно разбирать, ремонтировать и модифицировать телефон
Любые изменения в его конструкции влекут за собой прекращение действия гарантии производителя. При нарушении нормальной работы телефона обратитесь в сервисный центр Samsung.

- Не разбирайте аккумулятор и не протыкайте его острыми предметами, это может привести к взрыву или возгоранию.

Не перекрашивайте устройство и не приклеивайте к нему наклейки
Краска и наклейки могут препятствовать нормальной работе подвижных частей устройства. Если у вас возникла аллергическая реакция на краску или металл, например кожный зуд, экзема или припухлость, следует немедленно прекратить использование устройства и обратиться к врачу.

При очистке телефона соблюдайте следующие инструкции.

- Протрите телефон и зарядное устройство полотенцем или прозененной губкой.
- Протрите контакты аккумулятора ватным тампоном или полотенцем.
- Не используйте химикаты или моющие средства.

Не используйте телефон, если его дисплей поврежден или разбит
Разбитое стекло или акриловая краска могут стать причиной травм рук и лица. Отнесите телефон в сервисный центр Samsung для ремонта.

Используйте телефон только по прямому назначению
Соблюдайте нормы этикета при использовании телефона в общественных местах

Не позволяйте детям пользоваться телефоном
Телефон — не игрушка. Дети могут поранить себя или окружающих, повредить сам телефон или нечаянно выполнить нежелательные вызовы.

Информация о сертификации продукции

- Выключайте телефон в потенциально взрывоопасной среде
• В потенциально взрывоопасной среде следует выключить телефон, не извлекая аккумулятора.
- В потенциально взрывоопасной среде строго соблюдайте все указания, инструкции и предупреждающие знаки.
- Не пользуйтесь телефоном на автозаправочных станциях (станциях техобслуживания), а также вблизи емкостей с топливом или химическими веществами, и взрывоопасными предметами.
- Не храните и не перевозите горячие жидкости, газы или взрывчатые вещества вместе с телефоном, его компонентами или принадлежностями.

Выключайте телефон на борту самолета
Использование телефона на борту самолета строгойше запрещено. Телефон может создать помехи в работе электронного навигационного оборудования самолета.

Из-за излучаемых радиосигналов телефон может создать помехи в работе электронного оборудования моторных средств передвижения

Также из-за излучаемых радиосигналов телефон может создать помехи в работе электронного оборудования автомобиля. За дополнительной информацией обращайтесь к производителю автомобиля.

Соблюдайте все предостережения и правила использования мобильных телефонов во время управления автомобилем

Соблюдение техники безопасности имеет первостепенное значение при управлении автомобилем. Никогда не говорите по телефону во время управления автомобилем, если это запрещено законом. В целях вашей безопасности и безопасности окружающих будьте осмотрительными и следуйте данным рекомендациям.

- Пользуйтесь устройством громкой связи.
- Пользуйтесь такими функциями телефона, как быстрый набор и повторный набор номера. Они ускоряют выполнение вызова или прием звонка.
- Расположите телефон в легкодоступном месте. Предусмотрите, чтобы телефоном можно было пользоваться, не отрывая глаз от дороги. Входящий вызов, который поступил в неудобное время, может принять автоответчик.
- Сообщите своему собеседнику, что вы за рулем. В случае интенсивного движения или плохих погодных условий отложите разговор. Дождь, мокрый снег, снег, гололед и интенсивное движение могут привести к несчастному случаю.

Меры предосторожности

Аккуратно устанавливайте мобильные устройства и оборудование
• Убедитесь, что мобильные устройства или оборудование, установленные в автомобиле, надежно закреплены.
• Не помещайте телефон и его аксессуары в зоне раскрытия подушки безопасности или рядом с ней. Неправильная установка оборудования для беспроводной связи может привести к серьезным травмам в случае срабатывания подушки безопасности.

Доверяйте ремонт телефона только квалифицированным специалистам

Некалифицированный ремонт может привести к поломке аппарата и прекращению действия гарантии.

Аккуратно обращайтесь с SIM-картами и картами памяти

- Не извлекайте карту при передаче и получении данных, это может привести к потере данных или повреждению карты или устройства.
- Предохраняйте карту от сильных ударов, статического электричества и электрических помех от других устройств.
- Не прикасайтесь к золотистым контактам карт памяти пальцами и металлическими предметами. Загрязненную карту протирайте мягкой тканью.

Доступ к службам экстренной помощи
В некоторых зонах и обстоятельствах невозможно совершить экстренные вызовы. В случае отъезда в отдаленные или необслуживаемые районы предусмотрите другой способ связи со службами экстренной помощи.

Всегда создавайте резервные копии важных данных

Компания Samsung не несет ответственности за утерю данных.
Не распространяйте материалы, защищенные авторскими правами
Если сохраненное вами содержимое защищено авторскими правами, его распространение без разрешения соответствующих владельцев запрещено. Это является нарушением закона об авторских правах. Производитель не несет ответственности за любое незаконное использование материала, защищенного авторскими правами.

Информация о сертификации удельного коэффициента поглощения (SAR)

Устройство изготовлено с учетом предельно допустимых уровней облучения радиочастотной (РЧ) энергией, рекомендованных Советом ЕС. Данные стандарты запрещают продажу мобильных устройств, уровень излучения которых (называемый удельным коэффициентом поглощения SAR) превышает 2 Вт на килограмм. Максимальное значение коэффициента SAR для данной модели телефона — 0,660 ватт на килограмм. При обычном использовании значение SAR гораздо меньше, поскольку устройство использует только радиочастотную энергию, необходимую для передачи сигнала на ближайшую базовую станцию. Благодаря автоматическому снижению уровня облучения устройство сокращает общее количество выделяемой радиочастотной энергии.

- Не делайте записей и не просматривайте список телефонных номеров во время движения. Просмотр списка дел или записей в телефонной книге отвлекают внимание водителя от его основной обязанности — безопасного управления автомобилем.
- Набирайте номер на ощупь, не отвлекаясь от управления автомобилем. Рекомендуется набирать номер во время остановки или перед началом движения. Старайтесь делать вызовы, когда автомобиль не движется. При необходимости исходящий вызова во время движения наберите только несколько цифр, посмотрите на дорогу и в зеркала и лишь после этого продолжайте набор номера.
- Не ведите важных или эмоциональных разговоров, которые могут отвлечь от обстановки на дороге. Сообщите своим собеседникам, что вы за рулем, и отложите разговор, который может отвлечь внимание от ситуации на дороге.
- Пользуйтесь телефоном для вызова службы экстренной помощи. В случае пожара, дорожно-транспортного происшествия или ситуации, угрожающей здоровью, наберите номер местной службы экстренной помощи.
- В случае угрозы для жизни других людей воспользуйтесь телефоном для вызова службы экстренной помощи. Если вы стали свидетелем дорожно-транспортного происшествия, преступления или других происшествий, угрожающих жизни людей, позвоните в службу экстренной помощи.
- При необходимости звоните в дорожно-транспортную службу или в специализированную службу технической помощи. Если вы увидели спящего автомобиль, не представляющий серьезной опасности, поврежденный дорожный знак, незначительное транспортное происшествие, в котором никто из людей не пострадал, или украденый автомобиль, позвоните в дорожно-транспортную службу или в специализированную службу технической помощи.

Правильный уход за телефоном и его использование

Избегайте попадания влаги на телефон
• Влажность и жидкость любого типа могут повредить части или электросхемы телефона.

• При намокании телефона извлеките из него аккумулятор, не включая телефон. Протрите телефон полотенцем и отнесите его в сервисный центр.

- В случае попадания воды внутрь телефона индикатор влаги менает цвет. Попадание влаги влечет за собой прекращение действия гарантии производителя.

Меры предосторожности

Декларация о соответствии нормам ЕС на задней обложке данного руководства пользователя свидетельствует о соответствии директиве Европейского Союза по радиооборудованию и телекоммуникационному терминальному оборудованию (European Radio & Terminal Telecommunications Equipment (R&TTE)). Для получения дополнительных сведений о SAR и стандартах ЕС посетите веб-сайт Samsung.

Правильная утилизация изделия

(Использованное электрическое и электронное оборудование)



(Данные правила действуют в странах Европейского Союза и других европейских странах с раздельной системой сбора мусора)

Наличие данного значка показывает, что изделие и его электронные аксессуары (например зарядное устройство, гарнитура, кабель USB) по окончании их срока службы нельзя утилизировать вместе с бытовыми отходами. Во избежание нанесения вреда окружающей среде и здоровью людей при неконтролируемой утилизации, а также для обеспечения возможности их переработки для повторного использования утилизируйте изделие и его электронные аксессуары отдельно от прочих отходов.

Сведения о месте и способе утилизации изделия в соответствии с нормами природоохраны можно получить у продавца или в соответствующей государственной организации.

Бизнес-пользователи должны обратиться к поставщику и ознакомиться с условиями договора покупки. Запрещается утилизировать изделие и его электронные аксессуары вместе с другими производственными отходами.

Правильная утилизация аккумуляторов для этого продукта

(Для стран ЕС и других европейских стран, использующих отдельные системы возврата аккумуляторов)

Такая маркировка на аккумуляторе, руководстве или упаковке указывает на то, что аккумуляторы, используемые в данном продукте, не должны выбрасываться вместе с другими бытовыми отходами по окончании срока службы.

Химические символы Hg, Cd или Pb означают то, что аккумулятор содержит ртуть, кадмий или свинец в количествах, превышающих контрольный уровень в Директиве ЕС 2006/66. Если аккумуляторы утилизированы неправильно, эти вещества могут нанести вред здоровью людей или окружающей среде. Для защиты природных ресурсов и с целью повторного использования ценных материалов отделяйте аккумуляторы от остального мусора и сдавайте их на переработку через местную систему бесплатного обмена аккумуляторов.

CE 0168

ИНФОРМАЦИЯ О СЕРТИФИКАЦИИ ПРОДУКЦИИ	
Абонентская радиостанция носимая (мобильный телефон) Samsung GT-E1080W предназначена для работы в сетях подвижной радиотелефонной связи стандартов GSM 900/1800	
Размеры (ВxШxГ): 107,5 x 45,4 x 13,4 мм Вес: 64,5 г	
1 Аккумулятор*: Стандартный, Li-Ion, 800 mAh до 560 часов в режиме ожидания до 9 часов в режиме разговора	
Срок службы товара: 3 года	
Краткие характеристики: <ul style="list-style-type: none">➢ 2 рабочих анализа (GSM900/1800)➢ CSTN-экран с 65536 цветом (128x128 пикселей)➢ SMS➢ MP3 звонок➢ телефонная книга на 1000 номеров➢ до 300 SMS в памяти телефона	
* Время работы аккумулятора зависит от конфигурации сетевой сети, расстояние до базовой станции, типа SIM-карты, рельефа местности и т. п.	
ДЕКЛАРАЦИЯ О СООТВЕТСТВИИ Абонентская радиостанция носимая стандарта GSM 900/1800 GT-E1080W производства фирмы Samsung Electronics Co., Ltd. , Республика Корея соответствует «Правилам применения абонентских станций (абонентских радиостанций) сетей подвижной радиотелефонной связи стандарта GSM 900/1800»	
Дата принятия декларации:	10.08.2009
Декларация действительна до:	10.08.2012
Регистрационный номер:	Федеральное агентство связи РФ Д-МТ-3033 от 13.08.2009

СЕРТИФИКАТ СООТВЕТСТВИЯ Абонентская радиостанция носимая стандарта GSM 900/1800 GT-E1080W производства фирмы Samsung Electronics Co., Ltd. , Республика Корея сертифицированное органом по сертификации «АЛТЪТЕСТ»	
Сертификат соответствия:	РОСС КР AB57 H00703
Сертификат соответствия выдан:	26.07.2010
Сертификат соответствия действителен до:	25.07.2013
Абонентская радиостанция носимая типа GT-E1080W	ГОСТ Р 51318.22-99 ГОСТ Р 51318.24-99
Исполнитель:	
Samsung Electronics Co., Ltd.	Самсунг Электроникс Ко., Лтд.
Адрес изготовителя:	
416, Мэханг Э-Донг, Енгтон-Гу, Суwon, Gyeongsang-do, 443-742, Корея	416, Мэханг Э-Донг, Енгтон-Гу, Суwon, Gyeonggi-do, Республика Корея
Samsung Main Building 250, 2-Ка, Taeryung-ro, Chung-Ku, 100-742, Seoul, Korea	Самсунг Мэйн Билдинг, 250, 2-Га, Таленг-Ро, Чунг-Ку, 100-742, Сеул, Республика Корея
Адрес завода:	
«Самсунг Электроникс Ко., Лтд.», 94-1, Имсо-Донг, Гуми-Сити, Кунг-Бак, 730-350, Республика Корея	«Самсунг Электроникс Ко., Лтд.», 94-1, Имсо-Донг, Гуми-Сити, Кунг-Бак, 730-350, Республика Корея
«Тяньки Самсунг Телеком Технолоджи Ко., Лтд.», Вэйлу Роад, Микроэлектроникс Индустриал Парк ТЕДА, Коиван Дистрикт Тянькин 300385, Китай	«Тянькин Самсунг Телеком Технолоджи Ко., Лтд.», Вэйлу Роад, Микроэлектроникс Индустриал Парк ТЕДА, Коиван Дистрикт Тянькин 300385, Китай
«Самсунг Электроникс Хуэйюу Ко., Лтд.», Чэньжянг таун, Хуэйюу, провинция Гуандонг, Китай	«Самсунг Электроникс Хуэйюу Ко., Лтд.», Чэньжянг таун, Хуэйюу, провинция Гуандонг, Китай
«Самсунг Электроникс Вьетнам Ко., Лтд.», Промышленный парк Иньсонг Ай, Иньтранг Компльн, округ Иньпхонг, провинция Бэиньок, Вьетнам	«Самсунг Электроникс Вьетнам Ко., Лтд.», Промышленный парк Иньсонг Ай, Иньтранг Компльн, округ Иньпхонг, провинция Бэиньок, Вьетнам

Внешний вид телефона

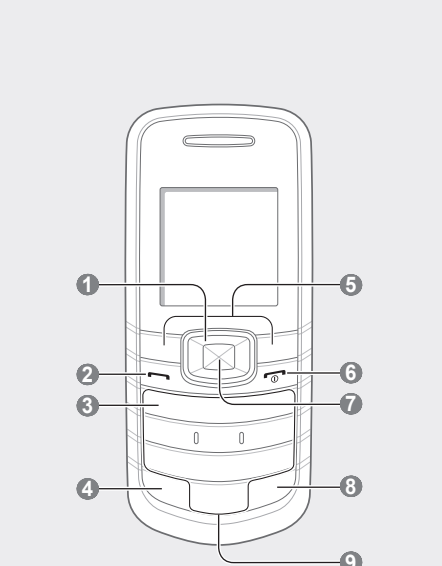
^[1] Информация, приведенная в данном руководстве, может частично не соответствовать функциям телефона

^[2] Это зависит от установленного программного обеспечения и оператора мобильной связи

^[3] Предоставление услуг сторонними поставщиками может быть приостановлено или прекращено в любое время, и компания Samsung не делает никаких заявлений и не дает никаких гарантий относительно возможности использования в будущем сторонних услуг и содержимого

^[4] Данный продукт содержит программное обеспечение с открытым исходным кодом. Точные сведения об используемых лицензиях и другая правовая информация содержатся на веб-сайте opensource.samsung.com

^[5] Samsung не несет ответственности за безопасность пользователей, которые используют принадлежности и компоненты, не одобренные компанией Samsung

^[6] Компания Samsung не несет ответственности за безопасность пользователей, которые используют принадлежности и компоненты, не одобренные компанией Samsung

^[7] Компания Samsung не несет ответственности за безопасность пользователей, которые используют принадлежности и компоненты, не одобренные компанией Samsung

^[8] Компания Samsung не несет ответственности за безопасность пользователей, которые используют принадлежности и компоненты, не одобренные компанией Samsung

^[9] Компания Samsung не несет ответственности за безопасность пользователей, которые используют принадлежности и компоненты, не одобренные компанией Samsung

